

PODMÍNKY PRO PŘEVZETÍ EUR PALET

Za výměnnou paletu se považuje Evropská dřevěná výměnná paleta prostá, rozměrů 800x1200mm (dále jen paleta), odpovídající normě KODEX mezinárodní železniční unie (UIC) čís. 435-2. Palety vyráběné podle jiných norem a palety nenormalizované nejsou výměnnými paletami.

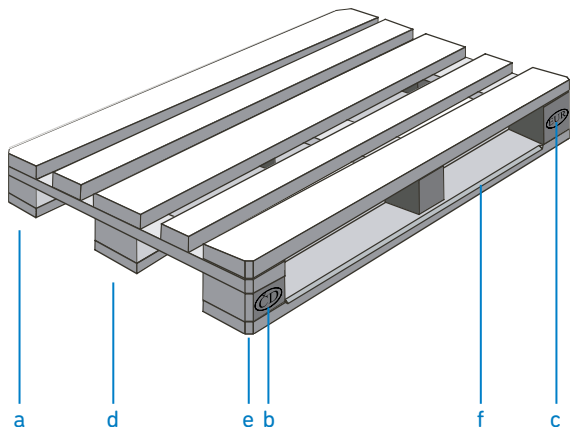

- předepsané rozměry jednotlivých dílů bez přesahu základního rozměru palety kteroukoliv její částí
- značka železnice na levém špalíku
- chráněný znak EUR na pravém špalíku
- všechny prvky palety z jednoho kusu
- seříznuté všechny čtyři vnější rohy palety
- sražení všech hran opěrné spodní podlahy

Paleta je také nevýměnná, jestliže:

- chybí jeden přířez nebo svlak, popř. je šikmo nebo napříč nalomený.**
Dále je paleta nevýměnná, jestliže je přířez nebo svlak zcela zlomen v celé šířce.
- krajní přířezy ložné nebo opěrné podlahy jsou uštipnuty tak, že je na jednom přířezu dva a více, nebo na více než dvou přířezech po jednom a více viditelných šroubových hřebících.**
Bod 2. se vztahuje jen na krajní přířezy, a sice na ložené a opěrné podlahy. Je-li na některém z těchto přířezů viditelný více než jeden šroubový hřebík, není paleta výměnná. Paleta je dále výměnná, když jsou viditelné na prostředcích nebo příčných přířezech šroubové hřebíky v důsledku odštipnutí. Rozštípnutí, pro které je vidět šroubový hřebík, neovlivňuje únosnost. Horní hrany přířezů opěrné (spodní) podlahy rohové hrany musejí být opatřeny zkosením; pokud toto chybí, není paleta výměnná.
- jeden špalík chybí, je zlomený nebo odštipnutý tak, že je viditelný více než jeden šroubový hřebík.**
Jeden šroubový hřebík ve špalíku může být viditelný. Rozštípnutí dřeva, kvůli kterému je šroubový hřebík viditelný, neovlivňuje únosnost. Jsou-li špalíky pootočené nebo posunuté, ale přesto jsou pevně s přířezy spojeny, je paleta dále výměnná, pokud vnější rozměr palety není překročen o více než 1 cm.

- podstatné značky chybí, nebo jsou nečitelné (nejméně jedna značka železnice nebo paletové organizace a jedna značka EUR musí ještě existovat).**

Podstatné značky jsou:

- EUR v oválu na obou rohových špalících
- Značka železnice nebo paletové organizace na obou levých rohových špalících
- Číslo výrobce, označení roku, příp. měsíce výroby na obou prostředních špalících

Podstatné značky u zřejmě opravených palet:

- EUR na jednom pravém rohovém špalíku
- Značka železnice nebo paletové organizace na jednom levém rohovém špalíku
- Značky na prostředních špalících mohou chybět

Upozornění:

- Značku EUR může používat pouze výrobce, který má odbornou způsobilost a certifikaci na výrobu a opravu palet.
- Palety opravené neodborně, nebo neoprávněnou organizací, se stávají nevýměnnými.

- k opravě byly použity zřejmě nepřípustné díly (např. příliš slabé, úzké, krátké přířezy, svlaky nebo špalíky).**

Nepřípustné náhradní díly mohou být posouzeny srovnáním s originálními díly.

- celkový stav je tak špatný, že:**

- není zaručena únosnost (zpuchřelé, shnilé nebo odštipnuté na více přířezech, svlacích nebo špalících).

Paleta je dimenzována na 1 500 kg rovnoměrně rozložené zátěže. Zpuchřelý přířez nebo svlak omezuje použitelnost a únosnost a činí paletu pro využití v paletovém poolu nepoužitelnou. Je-li u palety více odštipnutých přířezů, svlaků nebo špalíků, takže by paleta podle bodů 1 až 3 mohla být sice výměnná, ale je-li ve své stabilitě očividně znehodnocena, není paleta výměnná.

- může být znečištěno naložené zboží.
Zboží se znečistí, převezme-li od palety v ní obsažené látky nebo pachy.

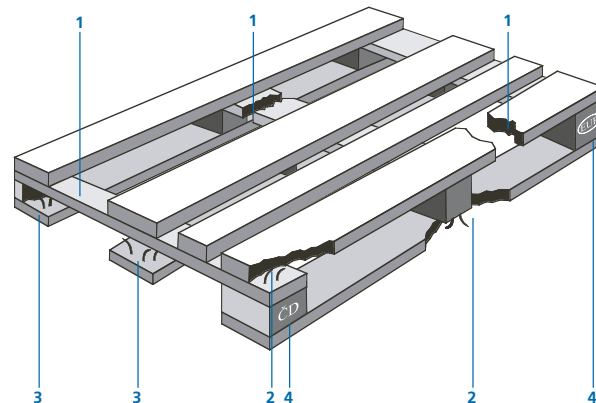

palety@cemix.cz